

Starterbatterien

START POWER

intact Start-Power Truck

Geschlossene Kalzium- oder Hybrid-Batterie (Ca/Ca oder Sb/Ca) | wartungsarm/wartungsfrei



intact
BATTERY - POWER

INTACT START-POWER TRUCK

Technisches Datenblatt

START POWER

Artnr. 61040GUG

Japan-Code keine

Nennspannung 12V

Nennkapazität 110 AH (c20)

Kälteprüfstrom -18°C (EN) 760 A (EN)

Elektrolyt verdünnte Schwefelsäure

Elektrolytdichte 1,28 +/- 0,01 Kg/l (25° C)

Abmessungen (LxBxH) 514 x 175 x 210 mm

Gewicht 30,5 kg

Schaltung 3

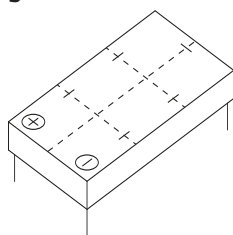
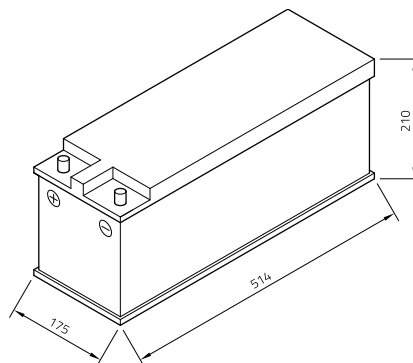

Technologie Geschlossene Kalzium- oder Hybrid-Batterie (Ca/Ca oder Sb/Ca) | wartungsarm/wartungsfrei

Polausführung 1

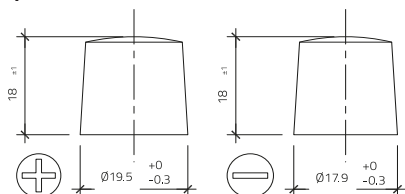

Bodenleiste B13

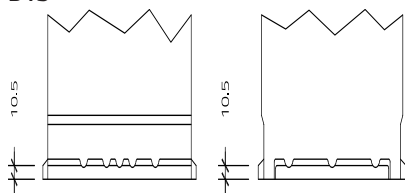

Industriebatterien · Gabelstaplerbatterien · Stationär-Batterien · Starterbatterien · Ladegeräte · Reparaturen · Vollservice · Mietbatterien

BADEN Batterie

Industrie-Batterien
in Baden GmbH

Falkensteinerstraße 5,
79189 Bad Krozingen

Tel. 07633 / 2062
www.badenbatterie.de